

ELEVATE

ELEVATE 050 SLIM MANUAL DE MONTAGEM

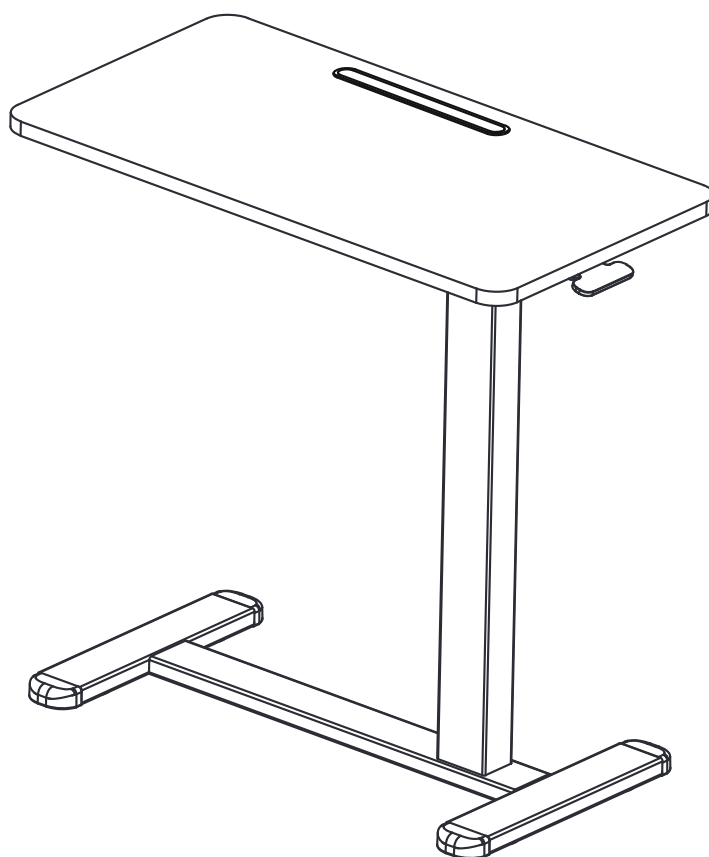

Altura mínima da estrutura: 67cm

Altura máxima da estrutura: 102,5cm

Medida do Tampo: 68x36cm

Ajuste de altura: Manual com pistão a gás

Carga máxima: 10kg

Rodízios: Sim, 360°

Estrutura: Aço com pintura eletrostática



Estamos sempre aqui para você!

Se precisar de alguma ajuda, entre em contato conosco pelo WhatsApp nr. (11) 93061-4772.

Componentes e peças

1

Tampo

x1

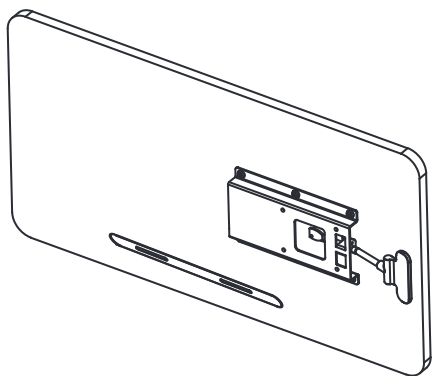

2

Perna

x1

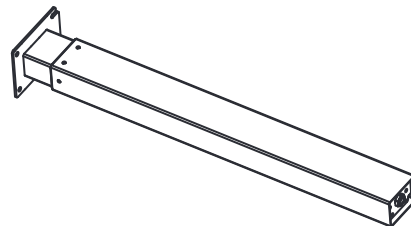

3

Pés

x1

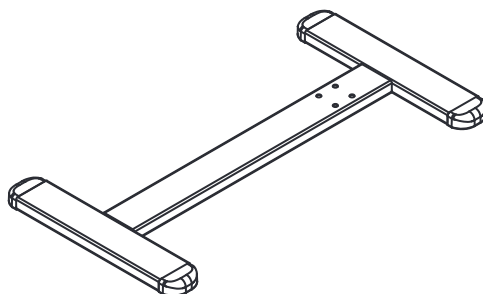

A

Parafuso M6×35

x4

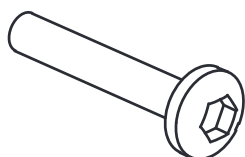

B

Parafuso M6×12

x4

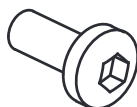

C

Chave Allen 4mm

x1

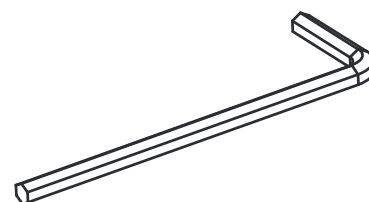

1 Fixar perna ao tampo

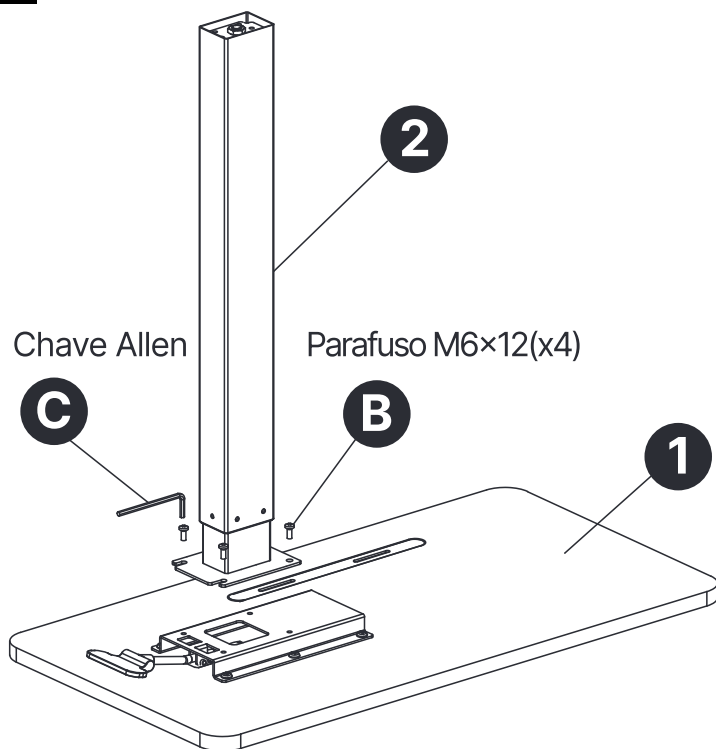

- **DICA:** Recomendamos manter o tampo dentro da caixa nessa etapa, evitando danificar a peça com riscos ou batidas acidentais.
- Cuidado para não pressionar acidentalmente o pino localizado na extremidade superior da perna. Caso isso ocorra, ainda é possível prosseguir com a montagem normalmente.
- Fixe a **perna (2)** ao **tampo (1)** utilizando 4 **parafusos M6x12 (B)** - são os parafusos mais curtos - e a **chave allen**.

2 Fixar pés à perna

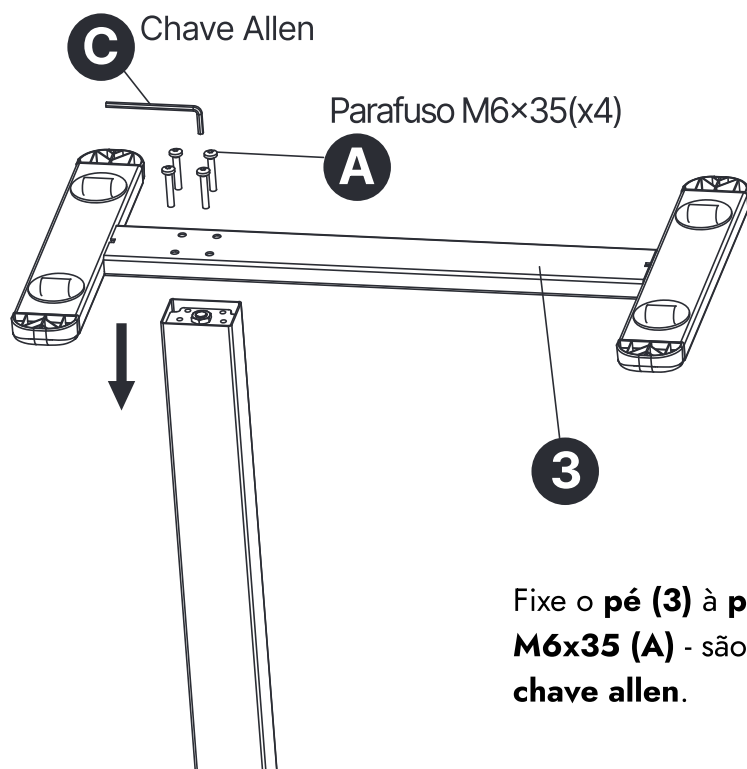

Fixe o **pé (3)** à **perna (2)** utilizando 4 **parafusos M6x35 (A)** - são os parafusos mais compridos - e a **chave allen**.

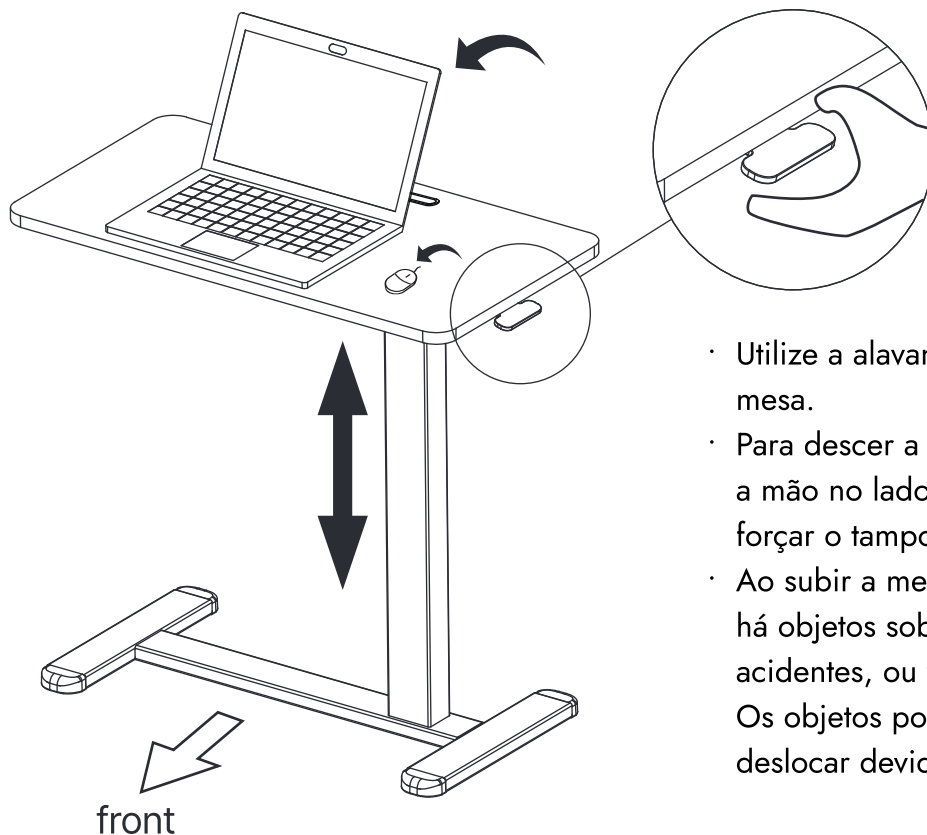
1 Instruções de uso

- Utilize a alavanca para subir e descer a mesa.
- Para descer a mesa, faça uma pressão com a mão no lado onde está a perna, evitando forçar o tampo onde não há apoio da perna.
- Ao subir a mesa, certifique-se de que não há objetos sobre a mesa, evitando acidentes, ou tente subir a mesa lentamente. Os objetos podem ser projetados ou se deslocar devido ao movimento rápido.

Instruções gerais

- Não suba ou sente na mesa.
- Não utilize a mesa como meio para transportar itens de um local para o outro, os rodízios foram projetados apenas para facilitar o posicionamento da mesa no ambiente.
- Evite molhar as bordas do tampo, evitando estufamento
- Ao colocar itens pesados sobre a mesa, posicione-os o mais próximo possível da perna, evitando forçar o tampo. Lembrando que o peso máximo indicado é de 10kg distribuídos uniformemente sobre a mesa.
- Não utilize produtos químicos e abrasivos na mesa.
- Esta mesa não é um brinquedo, e seu uso por crianças deve ser supervisionado por um adulto.
- Reaperte os parafusos com alguma frequência, assegurando maior estabilidade e prolongando a vida útil da mesa.